



**Bedienungsanleitung
User Manual**

08 / 2016

SKYPANEL®

**Batterieadapter für Anton/Bauer
V-Mount Batterieadapter
*Battery Adapter Plate for Anton/Bauer
V-Mount Battery Adapter Plate***

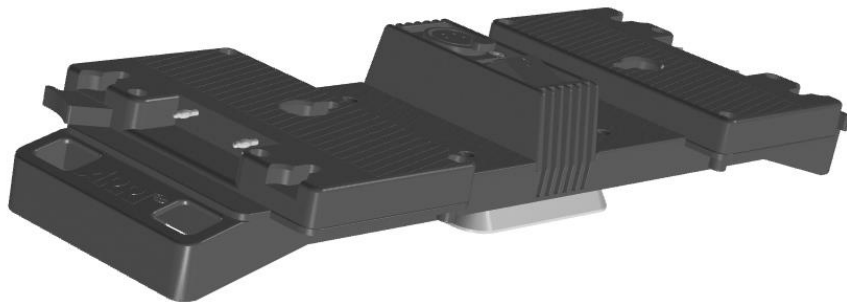

Arnold & Richter Cine Technik GmbH & Co. Betriebs KG, Pulvermühle, D-83071 Stephanskirchen, Germany | www.arri.com

Ident. No. L5.0008592
L02817

Allgemeine Hinweise

- Bitte lesen Sie diese Anleitung sorgfältig vor der ersten Inbetriebnahme. Der folgende Text enthält wichtige Hinweise für die sichere Handhabung.
- Beachten Sie in Ihrem eigenen Interesse die Sicherheits- und Warnhinweise.
- Beachten Sie alle allgemeinen und örtlichen Sicherheitsvorschriften.
- Bewahren Sie diese Anleitung für eventuelle Nachbesitzer sorgfältig auf.

Sicherheitshinweise

- Öffnen Sie das Gehäuse nicht.
- Verwenden Sie kein Kabel zum Halten, Bewegen oder Aufhängen des Batterieadapters.
- Überprüfen Sie die Verbindungsleitung zum SkyPanel® vor jedem Gebrauch auf Schäden.
- Verwenden Sie immer zwei Batterien des selben
 - Typs, und
 - Alters, und
 - Ladezustands.

Die zwei Batterien sind in Reihe geschaltet. Die Verwendung zweier unterschiedlicher Batterien kann zu Beschädigung des SkyPanels®, einer Batterie oder des Batterieadapters führen. Derartige Schäden sind von der Gewährleistung auf das Produkt ausgeschlossen.

- Der Batterieadapter darf nicht mit den Batterien nach unten weisend verwendet werden. Sie können herausfallen und Verletzung oder Sachschaden verursachen.
- Schalten Sie den Batterieadapter immer aus, bevor Sie Batterien einsetzen oder entnehmen.
- Verwenden Sie den Batterieadapter nicht mit beschädigten Leitungen oder beschädigtem Gehäuse. Beschädigte Gehäuse Teile müssen durch ein ARRI Service-Center ausgetauscht werden.
- Schalten Sie den Batterieadapter im Fehlerfall sofort aus.
- Schalten Sie den Batterieadapter aus, wenn er nicht verwendet wird.
- Der Batterieadapter entspricht der Schutzart IP 20. Er darf nur in trockenen Bereichen verwendet werden.
- Die in den technischen Daten und auf dem Typenschild angegebenen Spezifikationen der Batterien müssen unbedingt eingehalten werden.
- Die zulässige Umgebungstemperatur beträgt -20°C/+45°C.
- Der Batterieadapter und die Batterien müssen gegen direkte Einstrahlung starker Lichtquellen (Sonne oder andere Scheinwerfer) und andere Wärmequellen geschützt werden.
- Der Batterieadapter darf nicht in betautem Zustand eingeschaltet werden.
- Reinigen Sie den Batterieadapter nur trocken oder mit einem feuchten Tuch. Entnehmen Sie die Batterien vor der Reinigung. Tauchen Sie den Batterieadapter niemals in Wasser oder andere Flüssigkeiten.
- ARRI haftet nicht für Schäden, die durch nicht bestimmungsgemäße Verwendung oder falsche Bedienung verursacht werden.

General Notes

- Please read these instructions carefully before using the product for the first time. The following text contains important information for safe handling.
- For your personal safety, please observe the safety instructions and warnings.
- Observe all common and local safety regulations.
- Please keep these instructions for possible subsequent owners.

Safety Instructions

- Do not open the housing
- Do not misuse any cable to hold, move or suspend the battery adapter.
- Inspect the connector cable to the SkyPanel® before use. You must not use visible damaged cables.
- Always use two batteries of the same
 - Type, and
 - Age, and
 - State of charge.

The batteries are connected in series. To use two different batteries might cause malfunction of the SkyPanel®, damage the SkyPanel®, a battery or the battery adapter. Damages caused by not observing this safety instruction is not covered by the warranty for this product.

- The adapter must not be used with the batteries facing downwards. They might fall off the adapter and cause severe injuries or damage.
- Always switch off the battery adapter before inserting or removing batteries.
- In case of visible damage to any cable or the housing, the battery adapter must not be operated any longer. Damaged components of the housing must be replaced by an ARRI service center.
- In case of malfunction, switch the battery adapter off immediately.
- Switch off the battery adapter when it is not in use.
- The battery adapter is IP 20 rated. Use it in a dry environment only.
- The batteries must fulfil the specification that is given in the specification and on the type plate.
- Ambient operating temperatures must not exceed the range from -4°F (-20° C) and +113° F (+45° C).
- Avoid direct illumination of the battery adapter and the batteries by other luminaires, the sun and other heat sources.
- The battery adapter must not be used in dewy condition.
- Clean the battery adapter dry only or with a moist cloth. Remove the batteries before cleaning. Never immerse it into water.
- ARRI is not liable for damages caused by improper use or incorrect operation.

Batterieadapter für Anton/Bauer Battery Adapter for Anton/Bauer

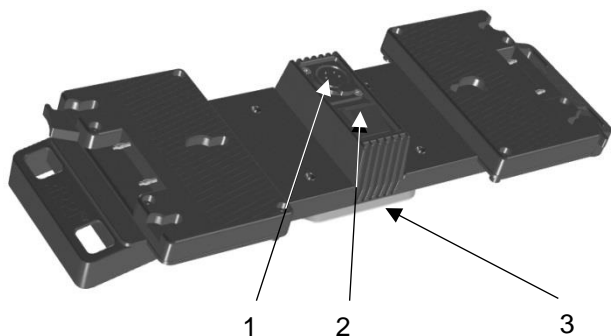

1 Spannungsausgang / Voltage Output

2 Schalter / Power Switch

V-Mount Batterieadapter V-Mount Battery Adapter

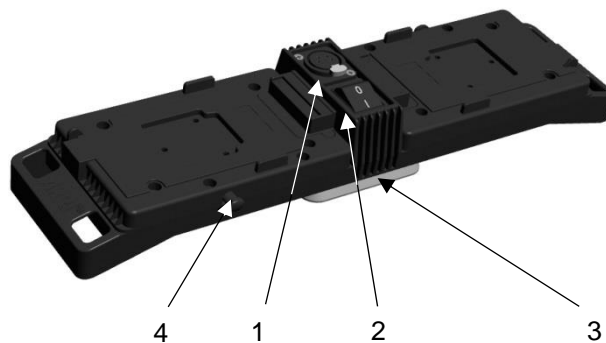

3 Montageadapter / Mounting Adapter

4 Batterie-Verriegelung / Battery Lock

Montage und Anschluss des Batterieadapters

Sie können den Montageadapter erst am Batterieadapter oder am Scheinwerfer montieren. Wählen Sie für Ihre Anwendung geeignete Reihenfolge.

ARRI empfiehlt, die Batterien erst nach der Montage des Batterieadapters am Scheinwerfer einzusetzen.

- Montieren Sie einen Montageadapter an der Kupplungsplatte (2) des Batterieadapters (siehe unten).
- Prüfen Sie den korrekten Sitz des Montageadapters am Batterieadapter.
- Montieren Sie den Batterieadapter am Scheinwerfer oder einer tragenden Struktur (Truss, Stativ, Grid-Decke). Prüfen Sie die sichere Befestigung.
- Der Batterieadapter darf nicht bei hängendem Betrieb oder Betrieb über Personen verwendet werden.
- Verbinden Sie den 4-poligen XLR-Spannungsausgang (1) des Batterieadapters mit dem 4-poligen XLR-Batterieeingang des SkyPanels[®] mit einer 4-poligen XLR-Verbindungsleitung. Verwenden Sie nur eine Original ARRI Verbindungsleitung.
- Setzen Sie die Batterien in den Batterieadapter ein.
- Schalten Sie den Batterieadapter ein und testen Sie die korrekte Funktion des SkyPanels[®].

Verwenden der Kupplungsplatte

Die Kupplungsplatte des Batterieadapters dient zum Anschluss des Montageadapters:

- Der Hebel des Montageadapters muss geöffnet sein (Verriegelungsstift ausgefahren).
- Schieben Sie die Kupplungsplatte in die Fangtasche des Montageadapters gegenüber dem Verriegelungshebel (siehe Bild, SCHRITT 1).
- Kippen Sie den Montageadapter / den Batterieadapter gegen die Platte, bis der Verriegelungsstift auslöst und der Hebel in die verriegelte Stellung dreht (siehe Bild, SCHRITT 2).
- Prüfen Sie den festen Sitz des Montageadapters an der Kupplungsplatte.

To Mount and Connect the Battery Adapter

It is possible to mount the mounting adapter to the battery adapter or to the luminaire first. Choose the order that fits best for you.

ARRI recommends to mount the battery adapter first to the luminaire and then to insert the batteries.

- Install a mounting adapter using the base plate (2) of the battery adapter (see below).
- Check that the mounting adapter is installed correctly on the battery adapter.
- Install the battery adapter on the luminaire or a structure (truss, stand, grid). Check that the battery adapter is installed safely.
- It is not recommended to use the battery adapter while attached to the lamp head when the lamp head is installed in a hanging position.
- Connect the 4-Pin XLR battery cable from the power out (1) connector of the battery adapter to the battery in connector of the SkyPanel[®]. Use only a genuine ARRI 4-Pin XLR battery cable.
- Insert the batteries in the battery adapter.
- Switch on the battery adapter and test the SkyPanel[®].

To Use the Base Plate

The base plate is used to connect a mounting adapter to the battery adapter:

- The lever of the mounting adapter must be in the open position (locking pin pulled out).
- Slide the base plate into the catch opposite the lever (see figure below, STEP 1)).
- Tilt the mounting adapter / the battery adapter against the plate until the locking pin releases the lever. The lever turns in its locked position automatically (see figure below, STEP 2).
- Always check that the base plate is held safely by the mounting adapter.

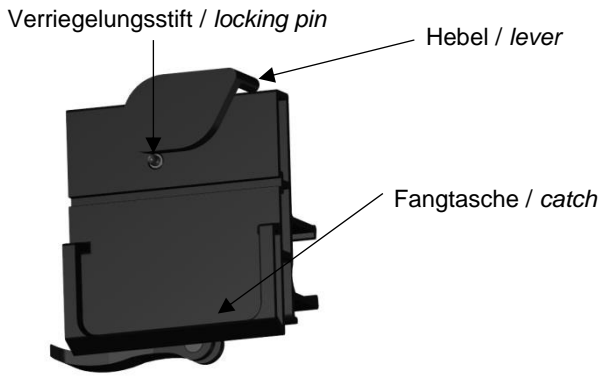

Montageadapter (Rail Mount) /
mounting adapter (rail mount)

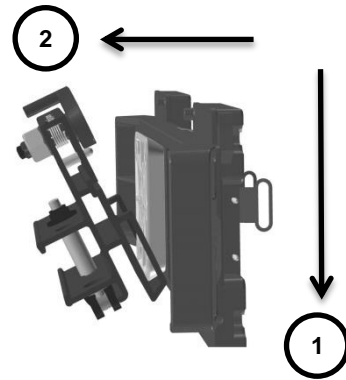

Montage des Batterieadapters am Montageadapter /
To install the battery adapter at the mounting adapter

Bestimmungsgemäße Verwendung

Das Produkt dient zur Stromversorgung einer Flächenleuchte ARRI SkyPanel S30, S60 oder S120 oder eines L-Series L5-Scheinwerfers in trockener Umgebung.

Die Sicherheitshinweise sind unbedingt zu befolgen!

Eine andere als die beschriebene Verwendung erzeugt Gefahren wie Kurzschluss, Brand, elektrischer Schlag, Absturz. Das gesamte Produkt darf nicht geändert bzw. umgebaut werden.

Dieses Produkt erfüllt die nationalen, europäischen und internationalen gesetzlichen Anforderungen.

Spezifikation

Abmessungen (LxBxH) / Dimensions (LxWxH)

Gewicht / Weight

Spannungsausgang / Output voltage

Ausgangsleistung / Power out

Zulässige Batterietypen /
Approved types of batteries

Zulässiges Batterie-Gesamtgewicht /
Approved total weight of batteries

Max. Leitungslänge Batterieadapter - Scheinwerfer /
Max. cable length battery adapter - luminaire

Befestigung / Mounting

Orientierung / Orientation

Schutzart / Ingress protection

Zul. Umgebungstemperatur / Operating temperature

Artikelnummern /
Ident numbers

Hinweis: Das SkyPanel® S60 / S120 wird mit dem Batterieadapter mit halber Leistung gegenüber der Verwendung mit Netzteil betrieben. Die maximale Helligkeit ist deswegen geringer als bei Verwendung mit einem Netzteil.

Technische Änderung vorbehalten.

Intended Use

This product is intended to power an ARRI SkyPanel soft light S30, S60 or S120 or an L-Series L5 luminaire in a dry environment.

Always follow the safety information!

Any usage other than described above is not permitted and can damage the product and lead to associated risks such as short-circuit, fire, electric shock, etc. You are not allowed to modify the product.

This product fulfils national, European and international requirements.

Specification

356 x 120 x 54 mm / 14 x 4.7 x 2.1 in. (Anton/Bauer)

356 x 105 x 54 mm / 14 x 4.1 x 2.1 in. (V-Mount)

940 g / 2.1 lbs (Anton/Bauer) / 900 g / 2 lbs (V-Mount)

28,8 V = / 28.8 V DC

210 W nom. / 240 W max.

Anton/Bauer, V-Mount

14,4 V, min. 100 Wh

3 kg /

6.6 lbs

3 m /

10 ft.

Kupplungsplatte für Befestigungsadapter /
base plate for mounting adapter

Beliebig / any

IP 20

-20° C bis +45° C / -4° F to 113° F

V-Mount Adapter: L2.0008070

Adapter für Anton/Bauer: L2.0008071

Note: The SkyPanel® S60 / S120 draws half the power when using a battery adapter instead of a power supply unit. The maximum brightness is lower with the battery adapter compared to using a power supply unit.

Design and specification are subject to change without notice.